

TAKLIMAT SEBUT HARGA

2024

JKR/WPP/NSC/Q/1/2024



JABATAN PERDANA MENTERI



JABATAN KERJA RAYA

PEMASANGAN MEKANIKAL BAGI
CADANGAN KERJA-KERJA PEMBAIKAN
DAN NAIKTARAF KAFETERIA BLOK C3
(ARAS BAWAH), UNTUK BAHAGIAN
PENGURUSAN HARTANAH (BPH),
KOMPLEKS C, PT 1111, PRESINT 1, W.P.
PUTRAJAYA

PERINGATAN !!!

**DOKUMEN SEBUTHARGA HARUS DIBACA
BERSEKALI DENGAN LUKISAN SEBUTHARGA**

DISEDIAKAN OLEH :
JABATAN KERJA RAYA WILAYAH PERSEKUTUAN PUTRAJAYA
BLOK F7, KOMPLEKS F,
PUSAT PENTADBIRAN KERAJAAN PERSEKUTUAN,
62000 PUTRAJAYA

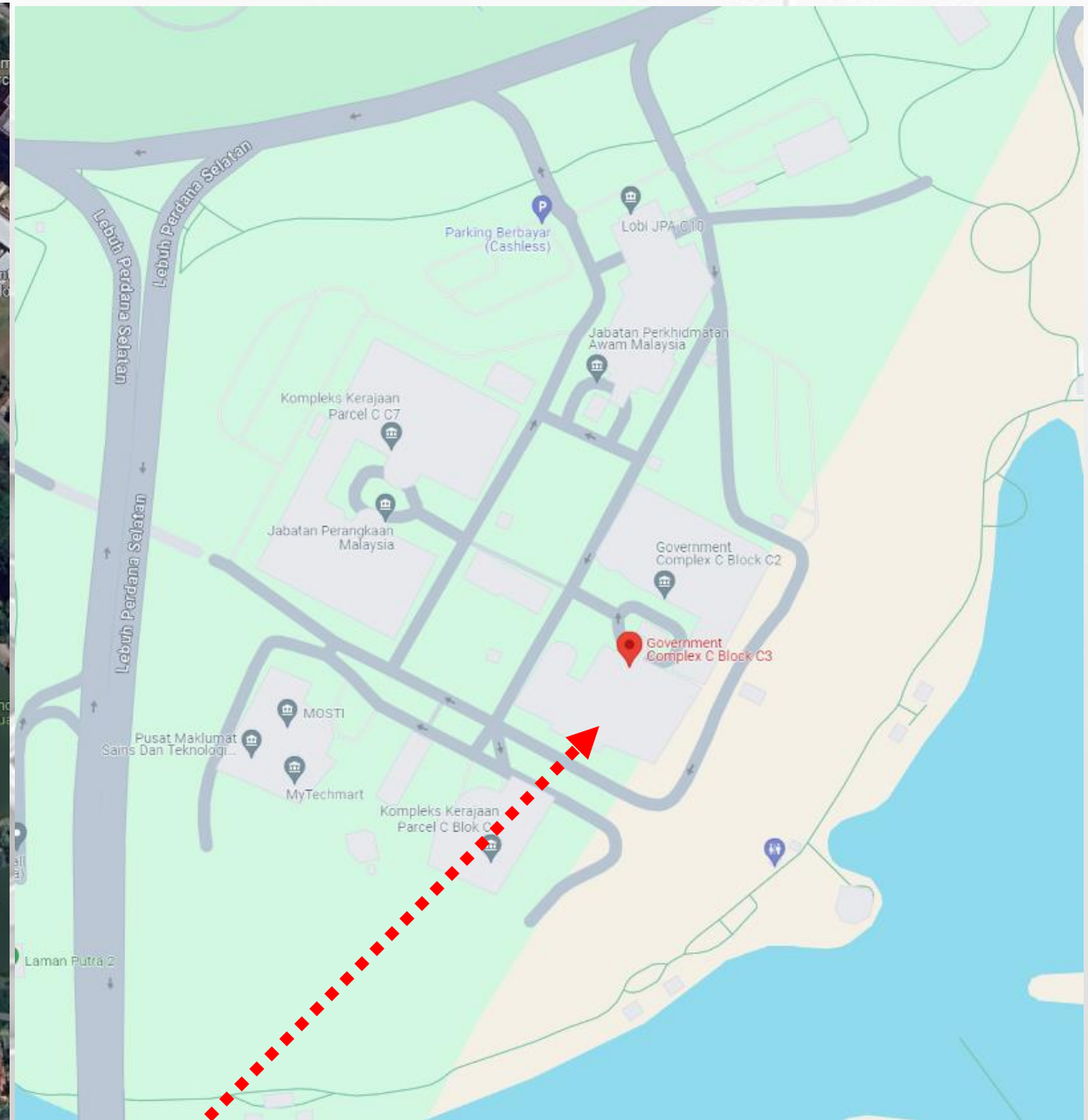
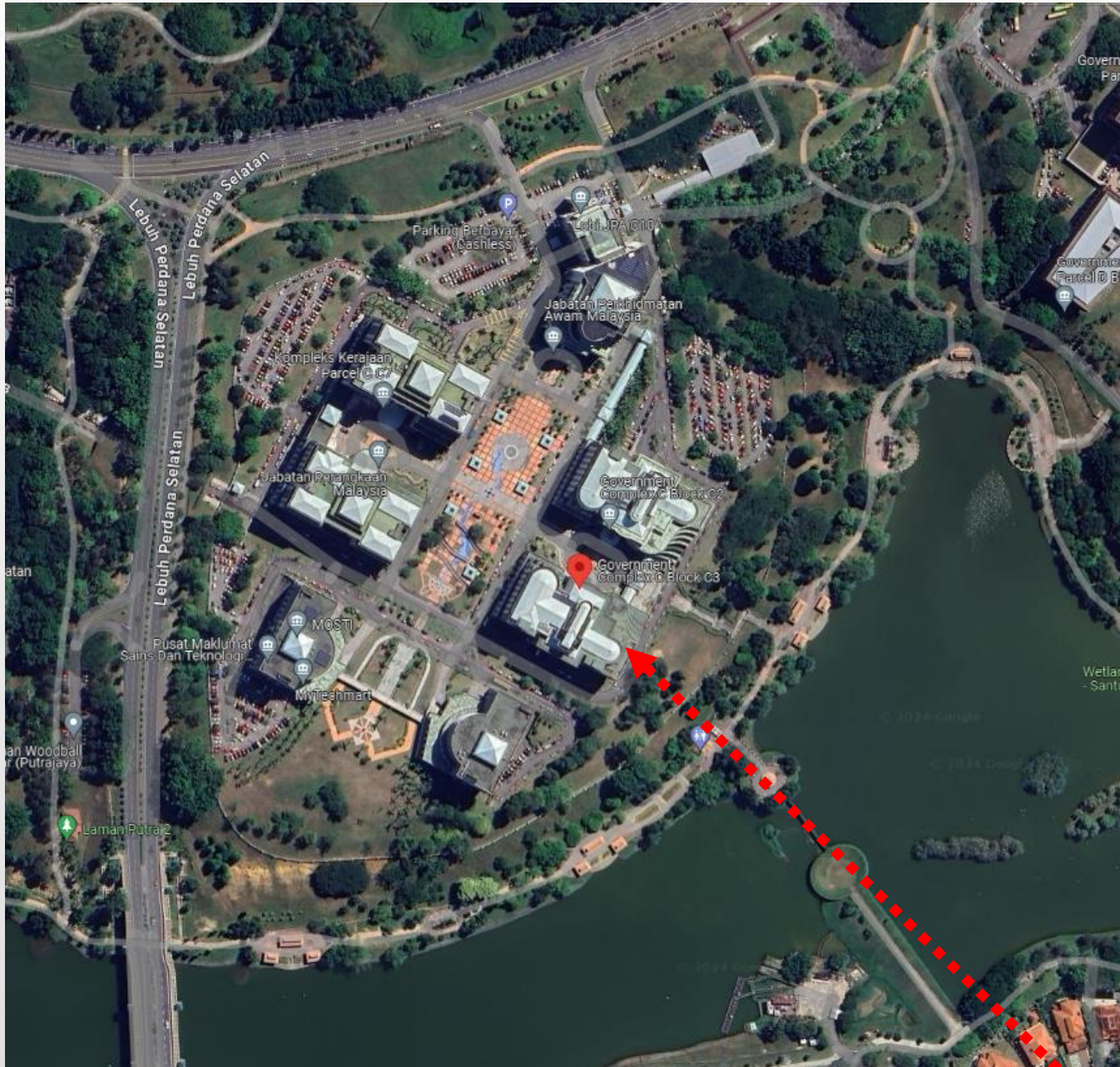

PELAN TAPAK & LOKASI



PEMASANGAN MEKANIKAL BAGI CADANGAN
KERJA-KERJA PEMBAIKAN DAN NAIKTARAF
KAFETERIA BLOK C3 (ARAS BAWAH), UNTUK
BAHAGIAN PENGURUSAN HARTANAH (BPH),
KOMPLEKS C, PT 1111, PRESINT 1, W.P.
PUTRAJAYA

MAKLUMAT PROJEK

PELANGGAN :

BAHAGIAN PENGURUSAN HARTANAH (BPH)

AGENSI PELAKSANA :

JKR WILAYAH PERSEKUTUAN PUTRAJAYA (JKR WPP)

KONTRAKTOR UTAMA :

GS MAJU TEGUH SDN BHD

JKR/PERS/WPP/4/2024



MAKLUMAT SEBUTHARGA

NO SEBUTHARGA

JKR/WPP/NSC/Q/1/2024

TEMPOH KERJA

26 MINGGU

TARIKH MULA SEMAK KELAYAKAN:

30 APRIL 2024 (SELASA) @ 11.45 PM

TARIKH AKHIR SEMAK KELAYAKAN

1 MEI 2024 (RABU) @ 12.00 AM

TARIKH MULA JUAL DOKUMEN SEBUTHARGA

2 MEI 2024 (KHAMIS)

TARIKH AKHIR JUAL DOKUMEN SEBUTHARGA

13 MEI 2024 (ISNIN)

TARIKH TUTUP SEBUTHARGA

14 MEI 2024 (SELASA)

(tidak lewat dari jam 12.00 tengah hari)

PENGHANTARAN DOKUMEN

PETI SEBUTHARGA

**BAHAGIAN KONTRAK DAN
UKUR BAHAN**

**JKR WILAYAH PERSEKUTUAN
PUTRAJAYA
ARAS 2, BLOK F7, KOMPLEKS F
PUSAT PENTADBIRAN
KERAJAAN PERSEKUTUAN,
62000 PUTRAJAYA**



MAKLUMAT SEBUTHARGA (SAMBUNGAN..)

- Sebutharga ini adalah merupakan sebutharga *Nominated Sub-Contractor* (NSC) di mana Penyebutharga yang akan dilantik bagi sebut harga Pemasangan Mekanikal Bagi Cadangan Kerja-kerja Pembaikan Dan Naiktaraf Kafeteria Blok C3 (Aras Bawah), Untuk Bahagian Pengurusan Hartanah (BPH), Kompleks C, Pt 1111, Presint 1, W.P. Putrajaya adalah di bawah kawalan dan tanggungjawab pihak kontraktor utama yang telah dilantik.
- Berikut adalah maklumat berkaitan Kontraktor Utama yang telah dilantik :
 - a) Tajuk Projek : Cadangan Kerja-kerja Pembaikan Dan Naiktaraf Kafeteria Blok C3 (Aras Bawah), Untuk Bahagian Pengurusan Hartanah (BPH), Kompleks C, Pt 1111, Presint 1, W.P. Putrajaya
 - b) Nama Kontraktor : GS Maju Teguh Sdn Bhd
Utama
 - c) No. Kontrak : JKR/PERS/WPP/4/2024
 - d) Tempoh Kontrak : 17 April 2024 hingga 17 Disember 2024 (8 bulan)



MAKLUMAT SEBUTHARGA (SAMBUNGAN..)

- Pihak Penyebutharga adalah **DIWAJIBKAN** untuk mengisi dengan lengkap borang-borang berikut yang telah dilampirkan di dalam Dokumen Sebutharga dan menghantar borang tersebut ke Pejabat ini bersama-sama dengan Dokumen Sebutharga yang lengkap sebelum tarikh tutup sebutharga.
 - i. **BORANG JKR 203N1 Pind. 2010) - BORANG TENDER UNTUK DIGUNAKAN OLEH SUBKONTRAKTOR DINAMAKAN**
 - ii. **BORANG JKR 203N2 Pind. 2010) - SYARAT-SYARAT MEMBUAT TENDER DAN MAKLUMAT AM UNTUK DIGUNAKAN OLEH SUBKONTRAKTOR DINAMAKAN**



RINGKASAN SKOP

1. PRELIMINARIES

2. KERJA MEKANIKAL

***a. AIR CONDITIONING AND
MECHANICAL VENTILATIONS
SYSTEM***

b. FIRE FIGHTING SYSTEM

c. SANITARY SYSTEM



1. PRELIMINARIES

- Mengemukakan Bon Pelaksanaan
- Kerja-kerja permulaan mengikut spesifikasi am, spesifikasi tambahan dan syarat-syarat sebutharga termasuk menyediakan Polisi Insuran Kerja, Polisi Insuran Tanggungan Awam, Pampasan Pekerja dan Nombor Pendaftaran Pekerja (PERKESO).
- Menyediakan dinding penghadang, papan tanda, keselamatan, tali halangan, perlindungan kepada dinding/lantai, etc.
- Menyediakan Dokumen Kontrak sebanyak lapan (8) salinan (jilid keras).
- Laporan bergambar
- Menyediakan empat (4) set Dokumen Serahan Projek termasuk dengan *As-Built Drawing*
- Kerja-kerja mengecat, menanda serta melabel sistem yang terlibat seperti mana yang terdapat di dalam lukisan dan spesifikasi.



1. PRELIMINARIES (sambungan)

- Kerja-kerja membaiki, membersih dan mengemas setelah siap kerja
- Melaksanakan kerja-kerja awam yang berkaitan bagi memastikan kerja-kerja dapat dilaksanakan dengan sempurna serta kerja-kerja pembaikan kecacatan
- Kerja-kerja pengujian dan pentauliahan sistem Cold Water And Sanitary System, Fire Fighting System, Wet Chemical Fire Suppression System and Air Conditioning and Mechanical Ventilation System
- Katalog, sample, mock up, testing
- Menyediakan *Operation & Maintenance Manual*
- Dua Belas (12) bulan tempoh servis dan penyelenggaraan sepanjang Tempoh Tanggungan Kecacatan (DLP)
- Lain-lain yang berkaitan



2. KERJA-KERJA MEKANIKAL

a) AIR CONDITIONING AND MECHANICAL VENTILATIONS SYSTEM

- Membekal dan memasang *linear supply air diffuser* dan *linear return air diffuser* dan *flexible ducting* yang baru beserta aksesori mengikut spesifikasi yang telah ditetapkan.
- Membekal dan memasang *Exhaust Fan* dan *Fresh Air fan* yang baru beserta dengan aksesori yang berkaitan.
- Membekal dan memasang *digital thermostat* yang baru beserta pendawaian dan aksesori yang berkaitan.
- Membekal dan memasang *Exhaust Fan* dan *Fresh Air Fan* yang baru beserta dengan aksesori yang berkaitan.
- Melaksanakan kerja-kerja menyenggara panel kawalan *Exhaust Air Fan* dan *Fresh Air Fan* bagi memastikan panel dapat berfungsi dengan baik.
- Melaksanakan kerja-kerja pencucian sesalur udara bagi *Exhaust Air Fan* dan *Fresh Air Fan* menggunakan kaedah teknologi terkini serta melaksanakan kerja-kerja pembaikan dan penggantian sesalur udara yang rosak.



2. KERJA-KERJA MEKANIKAL

b) FIRE FIGHTING SYSTEM

- Kerja-kerja membuang air daripada paip *sprinkler* sedia ada bagi melaksanakan kerja-kerja menanggal dan mengalihkan *sprinkler head* sedia ada.
- Membekal dan memasang *sprinkler head* yang baru termasuk dengan kerja-kerja perpaipan termasuk kelengkapan yang berkaitan.
- Membekal dan memasang alat pemadam api mudah alih jenis debu kering (9kg) lengkap dengan kabinet berkunci.
- Membekal dan memasang silinder beserta gas *Wet Chemical System* bagi *Fire Suppression System* beserta dengan panel kawalan yang baru, kerja-kerja perpaipan dan lain-lain kelengkapan yang berkaitan. Pihak kontraktor hendaklah memastikan sistem berkenaan boleh berhubung dengan *Main Fire Alarm Panel* pada bangunan.



2. KERJA-KERJA MEKANIKAL

c) SANITARY SYSTEM

- Kerja-kerja membuka grease trap berserta dengan sistem perpaipan sedia ada.
- Membekal dan memasang grease trap yang baru yang terletak di bawah sinki beserta dengan aksesori yang berkaitan mengikut spesifikasi yang telah ditetapkan.
- Membekal dan memasang paip jenis UPVC dari sinki hingga ke grease trap utama di Besmen beserta dengan aksesoi yang berkaitan.



PELAN

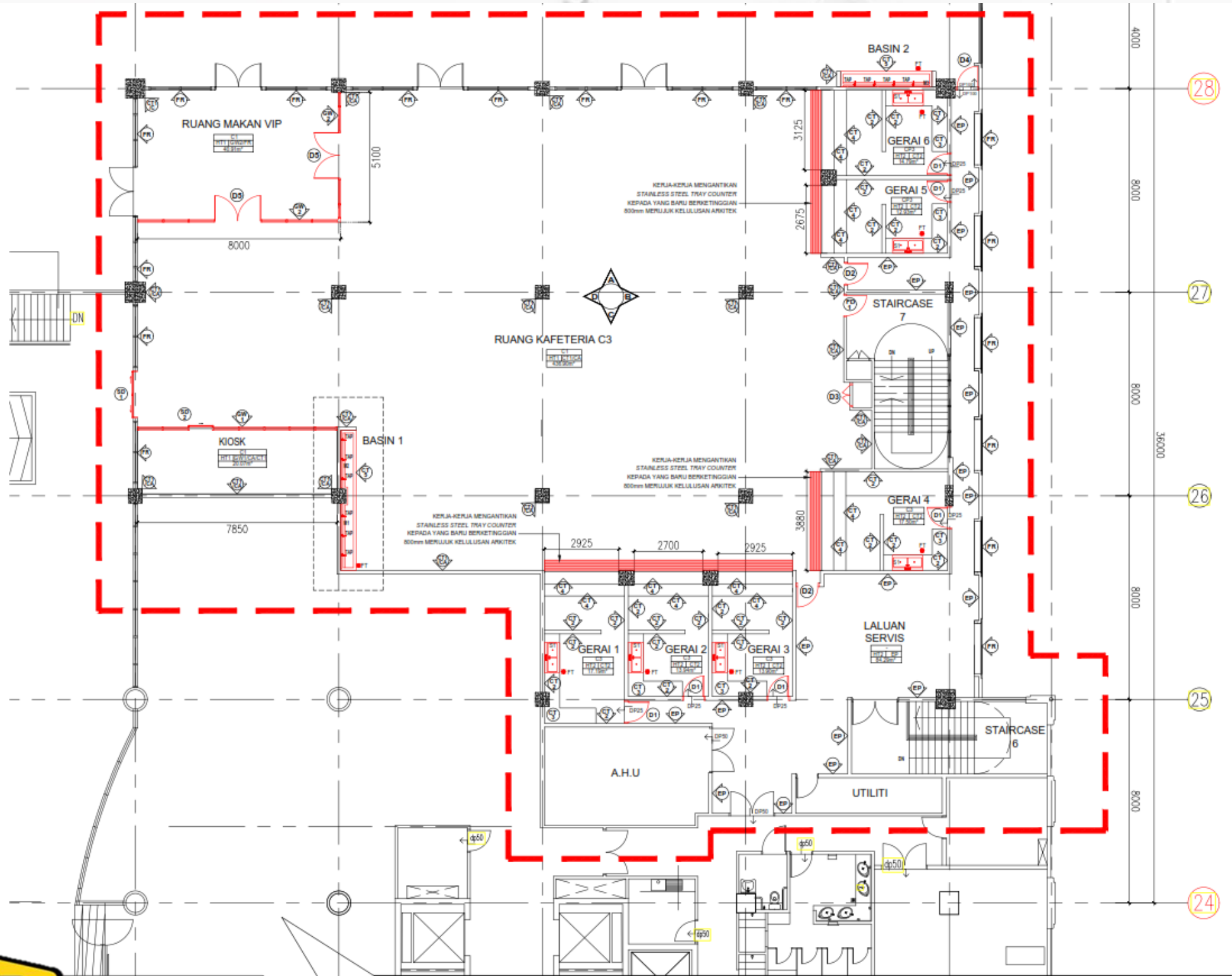

1 PELAN LANTAI KAFETERIA KERJA-KERJA BARU
SKALA : 1:100



PELAN SUSUNATUR KAFETERIA BLOK C3

LUKISAN PERINCIAN

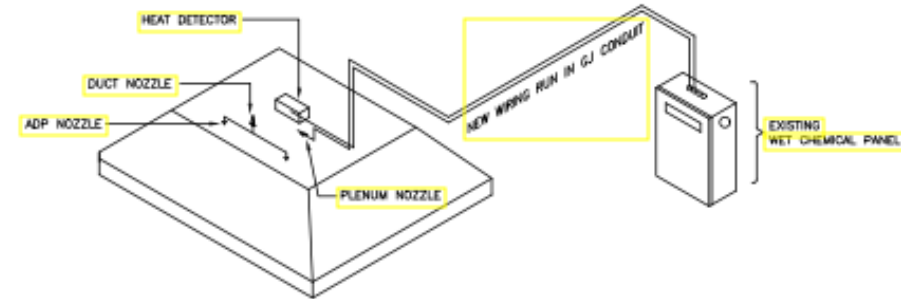
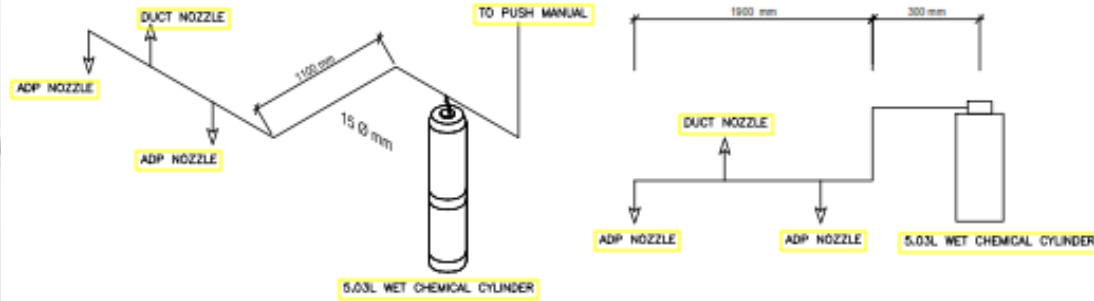

SCHEMATIC LAYOUT FOR KITCHEN HOOD WET CHEMICAL SYSTEM

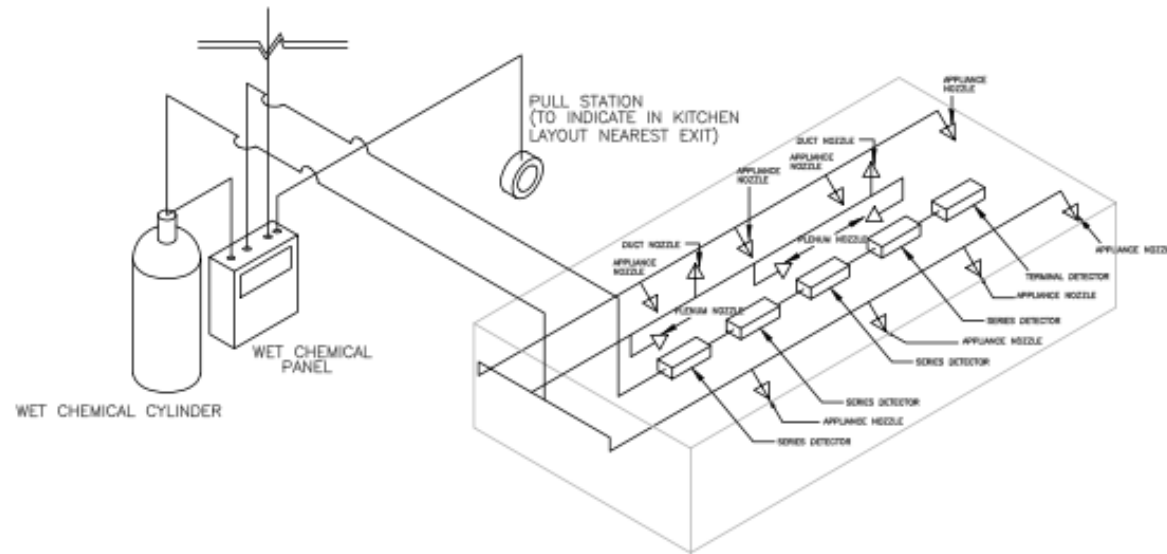

TYPICAL WET CHEMICAL SYSTEM

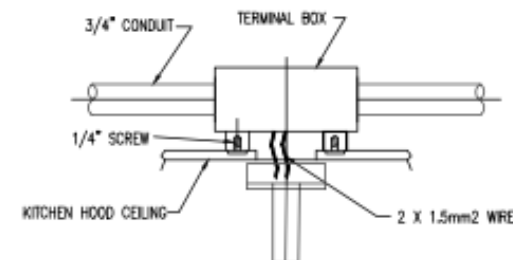

HEAT DETECTOR MOUNTING



WET CHEMICAL NOZZLE

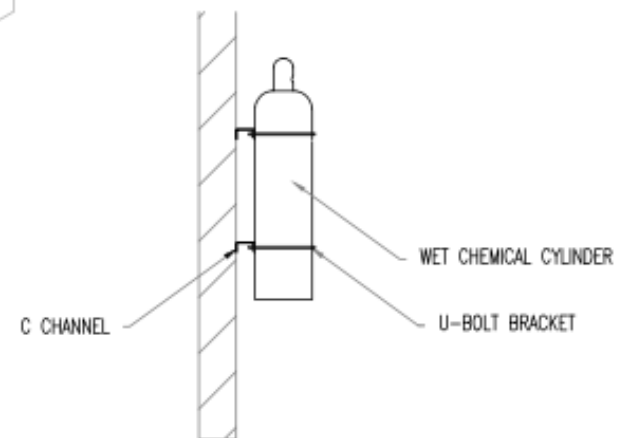

TYPICAL MOUNTING DETAIL-C CHANNEL BRACKET FOR WET CHEMICAL CYL

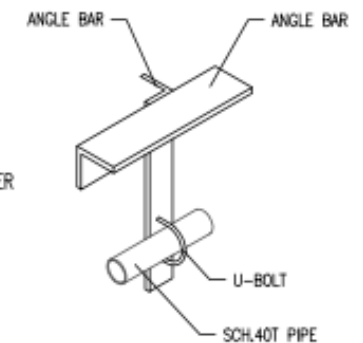

PIPING MOUNTING



WET CHEMICAL FIRE SUPPRESSION SYSTEM

LUKISAN PERINCIAN

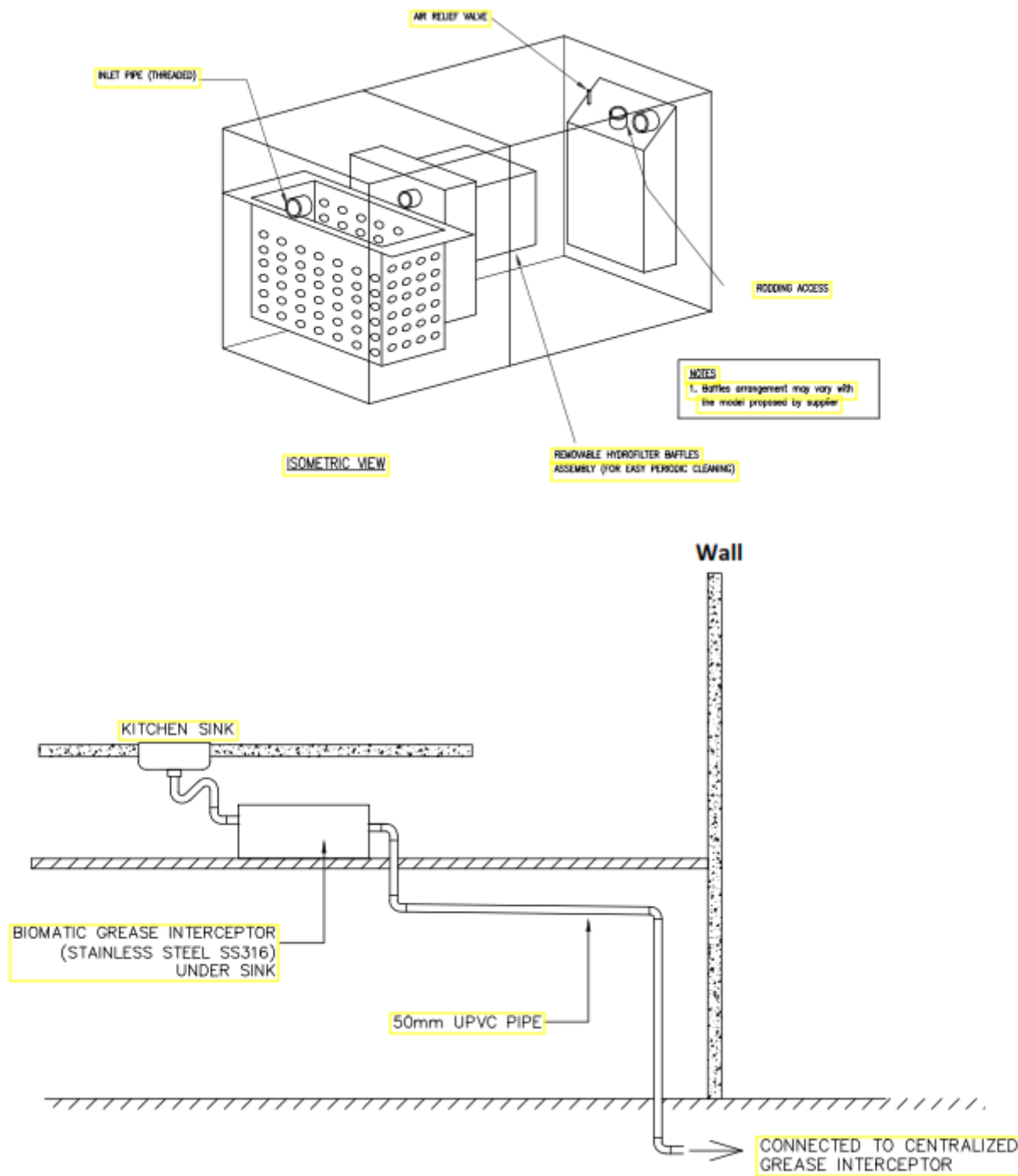

GREASE TRAP INTERCEPTOR

TAMAT

SEKIAN, TERIMA KASIH



DISEDIAKAN OLEH :
JABATAN KERJA RAYA WILAYAH PERSEKUTUAN PUTRAJAYA
BLOK F7, KOMPLEKS F,
PUSAT PENTADBIRAN KERAJAAN PERSEKUTUAN,
62000 PUTRAJAYA